

INTER-DIAMENT®

Oferta

Ściernice dla przemysłu
meblowego i drzewnego

Offer

Grinding wheels for furniture
and woodworking industry

Angebot

Schleifscheiben für Möbel-
und Holzbearbeitende Industrie

Предложение

Круги для мебельного
и деревообрабаты-
вающего производств

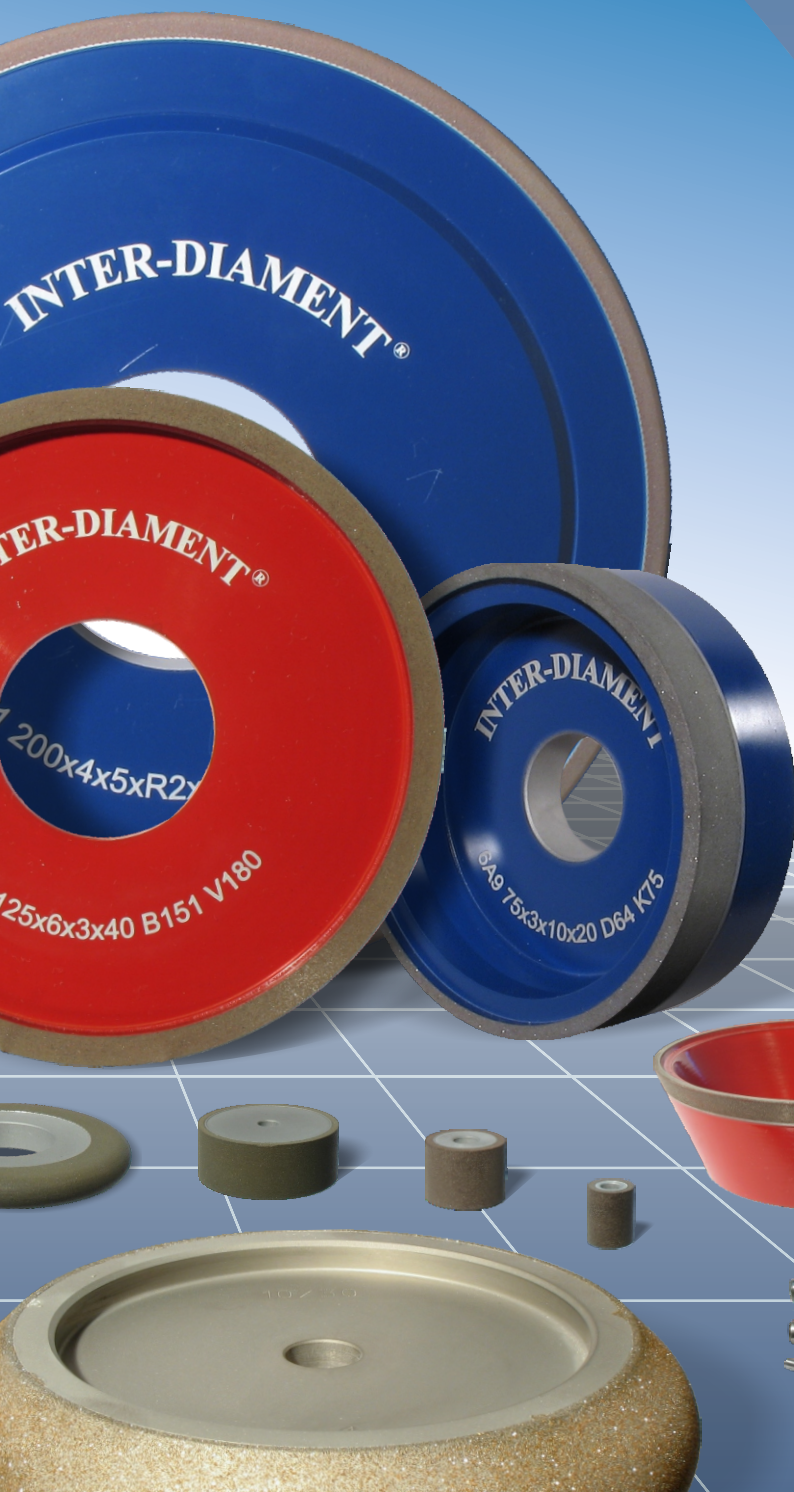

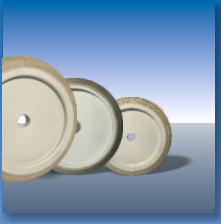

Profilowe ściernice galwaniczne do ostrzenia pił taśmowych

Electroplated grinding wheels for band saw sharpening

Die galvanische Schleifscheiben für das Bandsägeschärfen

Круги гальванические профильные для заточки ленточных пил

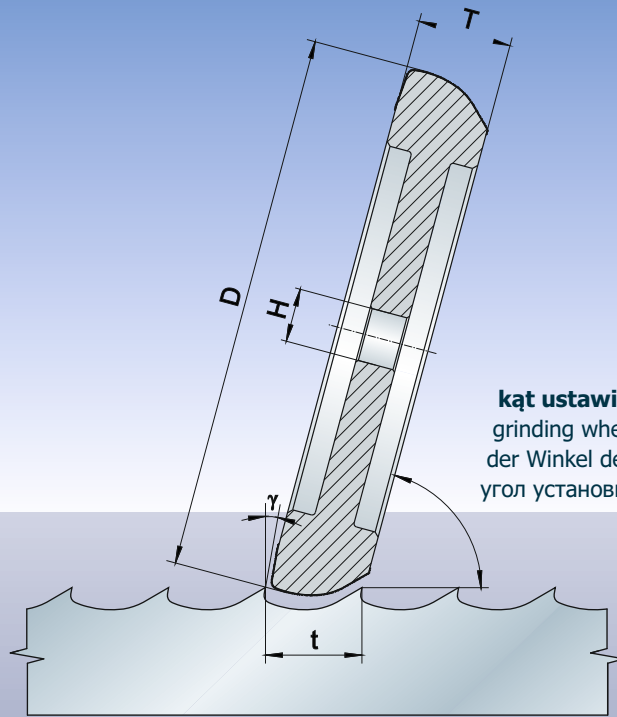

kąt ustawienia ściernicy
grinding wheel setting angle
der Winkel der Anlage von Schleifscheibe
угол установки круга

Typ piły Band saw type Bandsägetyp Тип пилы	Piła / Saw / Säge / Пила		Uwagi / Remarks Hinweis / Примечание	Ściernica / Grinding wheel / Schleifscheibe / Круг Oznaczenie / Designation Bezeichnung / Обозначение	Wymiary / Dimensions Ausmaße / Размеры				
	Parametry / Parameters Parameter / Параметры				D	T	H		
	γ	t [mm]							
FENES	10°	22,2	—	FENES STANDARD	127 x 23,2 x 12,7	127 x 23,2 x 20	150 x 23,2 x 20	203 x 23,2 x 32	
WM	10°	22,2	wersja zimowa / winter version Winterversion / зимняя версия	WM 9/29	127 x 22,2 x 12,7	150 x 22,2 x 20	203 x 22,2 x 32		
			wersja letnia / summer version Sommerversion / летняя версия	WM 10/30	127 x 22,2 x 12,7	127 x 22,2 x 20	150 x 22,2 x 20	203 x 22,2 x 25,4	203 x 22,2 x 32
			do miękkiego drewna / for soft wood für Weichholz / для мягкой древесины	WM 13/29	127 x 22,2 x 12,7	150 x 22,2 x 20	203 x 22,2 x 32		
SWORD LENOX	10°	22,2	—	LENOX	127 x 22,2 x 12,7	150 x 22,2 x 20	203 x 22,2 x 32		
RO-MA	10°	22,2	wersja letnia / summer version Sommerversion / летняя версия	ROMA 8	128 x 22,2 x 12,7	150 x 22,2 x 20	203 x 22,2 x 32		
			wersja zimowa / winter version Winterversion / зимняя версия	ROMA 9	128 x 22,2 x 12,7	150 x 22,2 x 20	203 x 22,2 x 32		
PLANKLITA	10°	22,2	—	PLANKLITA	127 x 22,2 x 12,7	150 x 22,2 x 20	203 x 22,2 x 32		
INFLEKS	10°	22,2	—	INFLEKS	203 x 22,2 x 32				

Diamantowe i borazonowe ściernice żywiczne

Diamond and CBN resin bonded grinding wheels

Diamant- und Bornitrid- Schleifscheiben mit Kunstharzbindung

Круги алмазные и боразоновые на органической связке

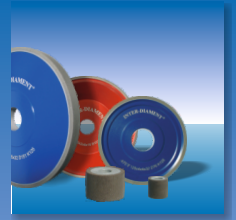

1A1	$\varnothing 13 \div \varnothing 400$	1A1W	$\varnothing 3 \div \varnothing 20$	1A1R	$\varnothing 100 \div \varnothing 250$	1EE1	$\varnothing 100 \div \varnothing 175$
1FF1	$\varnothing 50 \div \varnothing 175$	1V1	$\varnothing 80 \div \varnothing 200$	3AA1	$\varnothing 100 \div \varnothing 150$	4A2	$\varnothing 75 \div \varnothing 200$
4A9	$\varnothing 100 \div \varnothing 200$	4BT9	$\varnothing 75 \div \varnothing 150$	4C9	$\varnothing 80 \div \varnothing 200$	4ET9	$\varnothing 80 \div \varnothing 150$
6A2	$\varnothing 80 \div \varnothing 300$	6A9	$\varnothing 75 \div \varnothing 150$	9A3	$\varnothing 100 \div \varnothing 200$	11A2	$\varnothing 80 \div \varnothing 200$
11V2	$\varnothing 100 \div \varnothing 150$	11V9	$\varnothing 20 \div \varnothing 150$	12A2	$\varnothing 75 \div \varnothing 250$	12A2/45°	$\varnothing 80 \div \varnothing 200$
12C9	$\varnothing 100 \div \varnothing 150$	12V2	$\varnothing 100 \div \varnothing 150$	12V9	$\varnothing 50 \div \varnothing 150$	14A1	$\varnothing 80 \div \varnothing 300$
14B1	$\varnothing 80 \div \varnothing 200$	14EE1	$\varnothing 100 \div \varnothing 225$	14F1	$\varnothing 80 \div \varnothing 225$	15V9	$\varnothing 100 \div \varnothing 200$
ATUT	$\varnothing 100 \div \varnothing 150$	SUPER	$\varnothing 125 \div \varnothing 200$	12A2P	$\varnothing 100 \div \varnothing 150$	SW-F	$\varnothing 80$

INTER-DIAMENT®

oferuje:

- ściernice z elektrokorundu i węglika krzemu o spoiwie ceramicznym;
- ściernice borazonowe o spoiwie ceramicznym;
- ściernice diamentowe i borazonowe o spoiwie żywicznym;
- ściernice diamentowe i borazonowe o spoiwie galwanicznym;
- ściernice do ostrzenia narzędzi z PCD i PCBN;
- skrawające narzędzia kompozytowe;
- obciążacze diamentowe.

offers:

- vitrified bonded aluminium oxide and silicon carbide wheels;
- vitrified bonded CBN wheels;
- resin bonded diamond and CBN wheels;
- electroplated diamond and CBN wheels;
- grinding wheels for PCD & CBN inserts;
- composite plates for machining;
- diamond dressers.

бietet:

- Korund-, und Siliziumkarbid-Schleifscheiben mit keramischer Bindung;
- Bornitridschleifscheiben mit keramischer Bindung;
- Diamant- und Bornitrid-Schleifscheiben mit Kunstharzbindung;
- Diamant- und Bornitrid-Schleifscheiben mit galvanischer Bindung;
- Schleifscheiben zur PKD- und PKB-Bearbeitung;
- Kompositplatten zur Zerspaltung;
- Diamantabrichtwerkzeuge.

предлагает:

- круги из электрокорунда и карбида кремния на связке керамической;
- круги боразоночные на связке керамической;
- круги алмазные и боразоночные на органической связке;
- круги алмазные и боразоночные на связке гальванической;
- круги для заточки инструментов из PKD и PKB;
- пластины сменные из композитов;
- правящие алмазные инструменты.

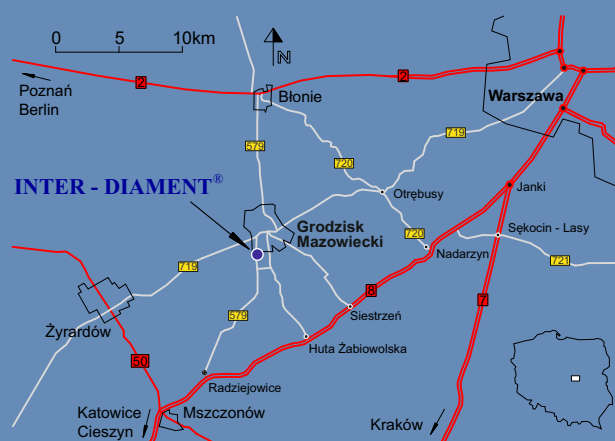

INTER-DIAMENT® Sp.j.

ul. Chełmońskiego 30
05-825 Grodzisk Mazowiecki
Polska

tel. +48 22 755 69 83
tel./fax. +48 22 755 58 78
fax. +48 22 724 30 37

email: inter@inter-diamant.com.pl
www.inter-diamant.com.pl